

# Inżektor SP 957



- Wykonanie z PVC-U, PP lub PVDF
- Przyłącze od DN 10 do DN 80
- Do pompowania, mieszania, wytwarzania próżni
- Zasysanie do 3 m słupa wody
- Medium główne : woda
- Zasysane medium : ciecze lub gazy

## ZASTOSOWANIE

Inżektor stosuje się wszędzie tam, gdzie zachodzi potrzeba:

- poboru
  - mieszania
  - wytwarzania próżni w medium głównym
- Szybkość przepływu głównej cieczy zależy od średnicy dyszy.

Przepływ zasysanego medium jest składową :

- przepływu głównego medium
  - ciśnienia na wylocie z inżektora (przeciwcisnienie)
  - gęstości zasysanego medium
  - Wysokości zasysanej cieczy lub wysokości ssania
- Produkcja próżni jest funkcją stosunku ciśnienia do natężenia przepływu głównego płynu.

## OPIS

Nawiercona dysza jest umieszczona w głównym strumieniu inżektora. Ruch cieczy wytwarza podciśnienie w rurze ssącej.

Wyboru inżektora dokonuje się korzystając z krzywej uwzględniającej różne parametry wymienione powyżej. Inżektor jest dostarczony z nienawierconą dyszą. Należy przeprowadzać wiercenia próbne, aż do uzyskania wymaganego natężenia przepływu. Na życzenie dostępny jest zestaw krzywych ciśnienia/wiercenia/przepływu z elementami woda/woda lub woda/powietrze.

## CHARAKTERYSTYKA TECHNICZNA

Maks. ciśnienie	10 bar / 20 °C
Temperatura	PVC : 0...+60 °C PP : -10...+80 °C PVDF : -20...+100 °C
Przyłącze	DN 10...DN 80
Szczelność	Uszczelki EPDM lub FPM
Przyłącza	Złączki żeńskie / DN 10 do DN 50 Złącza gładkie męskie / DN 65 oraz DN 80

## KODY I REFERENCJE

Kod PVC	Kod PPH	Kod PVDF	Referencja	Opis
957 001	957 101	957 201	P20.10	SP 957 DN 10
957 002	957 102	957 202	P20.15	SP 957 DN 15
957 003	957 103	957 203	P20.20	SP 957 DN 20
957 004	957 104	957 204	P20.25	SP 957 DN 25
957 005	957 105	957 205	P20.32	SP 957 DN 32
957 006	957 106	957 206	P20.40	SP 957 DN 40
957 007	957 107	957 207	P20.50	SP 957 DN 50
957 008	957 108	957 208	P20.65	SP 957 DN 63
957 009	957 109	957 209	P20.80	SP 957 DN 80

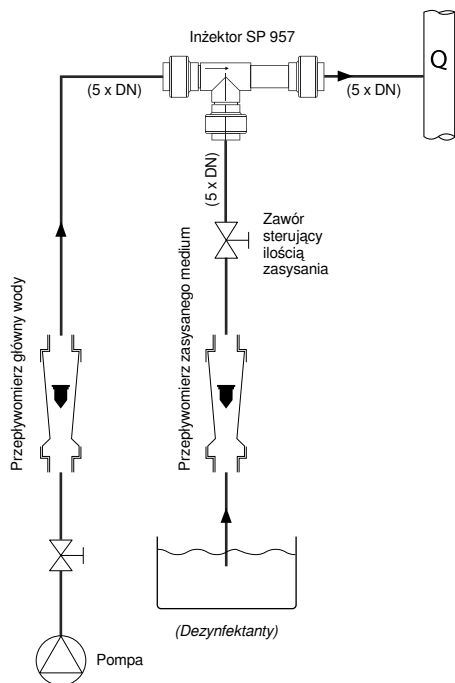

Przykład zastosowania

# BAMO POLSKA

ul. Trwała 14 · 93-535 Łódź  
Nr tel. +48 42 236 70 09

www.bamo.pl  
info@bamo.pl

Inżektor  
SP 957

23-06-2026

D-957.02-PL-AA

PLAS

957-02/1

## WYMIARY

DN	d [mm]	G [inch]	G1 [inch]	L [mm]	L1 [mm]	t [mm]	H [mm]	h [mm]
10	16	3/4"	3/4"	--	110	40	--	--
15	20	1"			125			
20	25	1 1/4"			145			
25	32	1 1/2"	1 1/2"	245	195	--	96	--
32	40	2"	2"	297	239		116	
40	50	2 1/4"	2 1/4"	369	301		139	
50	63	2 3/4"	2 3/4"	433	351		169	
65	75	--	--	388	--	--	--	115
80	90	--	--	465			--	--

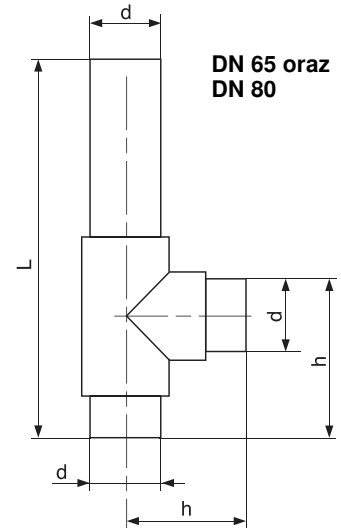
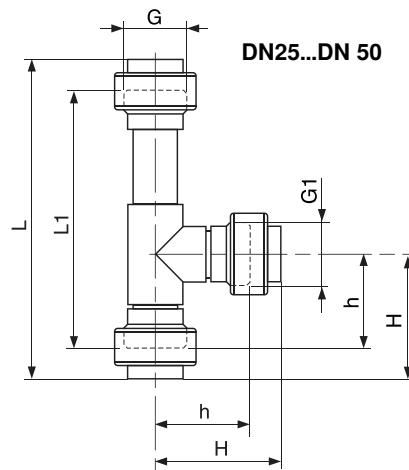
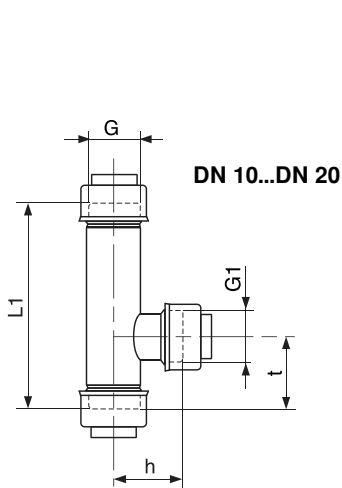

# BAMO POLSKA

ul. Trwała 14 · 93-535 Łódź  
Nr tel. +48 42 236 70 09

www.bamo.pl  
info@bamo.pl

Inżektor  
SP 957

23-06-2026

D-957.02-PL-AA

PLAS

957-02/2